

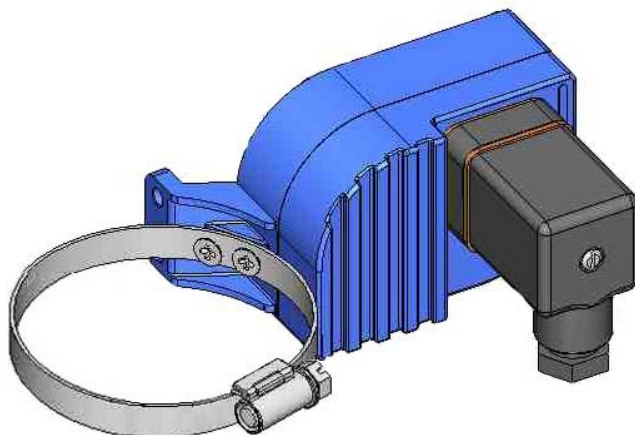

## Manual de Instrucciones



### DATOS TÉCNICOS

- Material: Caja de aleación de aluminio
- Temperatura ambiente: -25 a 80 °C
- Índice de protección: IP65
- Conector DIN 43650-A, prensaestopas PG9
- Conforme a la Directiva 73/23/CEE



## FUNCIONAMIENTO

Las variaciones de nivel en el depósito, desplazan el flotador dentro del cuerpo del nivel.

El flotador, al pasar por el punto donde está el detector de nivel LT-AMM..., actúa por acoplamiento magnético sobre la palanca del microrruptor, desplazándola de una posición de contacto a otra.

Este estado se mantiene hasta que el flotador pasa en dirección contraria por el punto donde está el detector de nivel, desplazando de nuevo la palanca del microrruptor a su posición anterior.

## DIMENSIONES

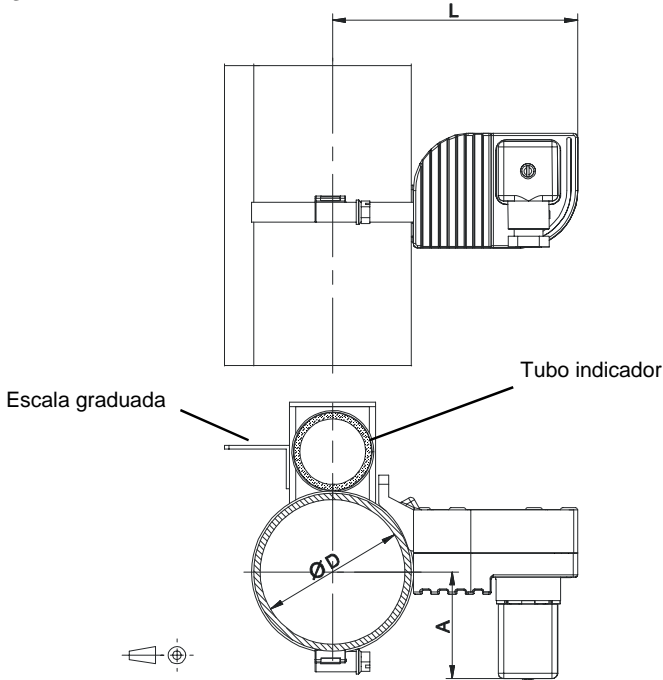

Modelo	$\text{ØD} = \text{Ømin} \dots \text{Ømax}$	Longitud L	Longitud A
LT-AMM3	23 ... 35 mm	97 mm (para $\text{Ø} 32$ )	62 mm (para $\text{Ø} 32$ )
LT-AMM6	50 ... 70 mm	110 mm (para $\text{Ø} 63$ )	55 mm (para $\text{Ø} 63$ )
LT-AMM7	60 ... 80 mm	114 mm (para $\text{Ø} 73$ )	50 mm (para $\text{Ø} 73$ )

## CONEXIÓN ELÉCTRICA

Para la instalación eléctrica se recomienda el empleo de manguera eléctrica múltiples con secciones de cables del orden de 0,25 o 0,5 mm<sup>2</sup> con el fin de facilitar la conexión. No deben emplearse cables sueltos ya que estos pueden afectar en la estanqueidad del prensaestopas.

Antes de empezar la instalación eléctrica debe asegurarse que el prensaestopas se ajuste a las mangueras a emplear para garantizar la estanqueidad del equipo.

Para la conexión, se debe pelar la cubierta de la manguera para liberar los cables interiores. Se recomienda estañar de las puntas de los cables para evitar hilos sueltos. Seguidamente, pasar las mangueras por el prensaestopas y atornillar los cables en las posiciones correspondientes. Por último, cerrar bien el prensaestopas de forma que se mantenga su índice de protección.

En el conector hembra (A):

Borne 1: Común  
Borne 2: NA  
Borne 3: NC  
Borne Tierra: Tierra

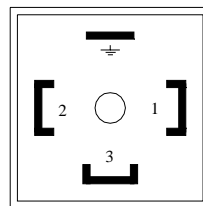

El borne 2 es el contacto normalmente abierto cuando el indicador del nivel está por debajo del detector de nivel.

## MONTAJE

Una vez realizada la conexión eléctrica y apretado el prensaestopas, unir en posición correcta el conector hembra (A) con la base macho (C), poniendo entre medio de ambas piezas la junta (B).

Para fijar el detector de nivel en el medidor de nivel, aflojar completamente la abrazadera (D) y abrirla. Con la abrazadera abierta, situar el detector de nivel en el tubo del indicador de nivel y cerrar la abrazadera sobre el tubo.

Situación el detector de nivel en el nivel deseado y apretar la abrazadera.

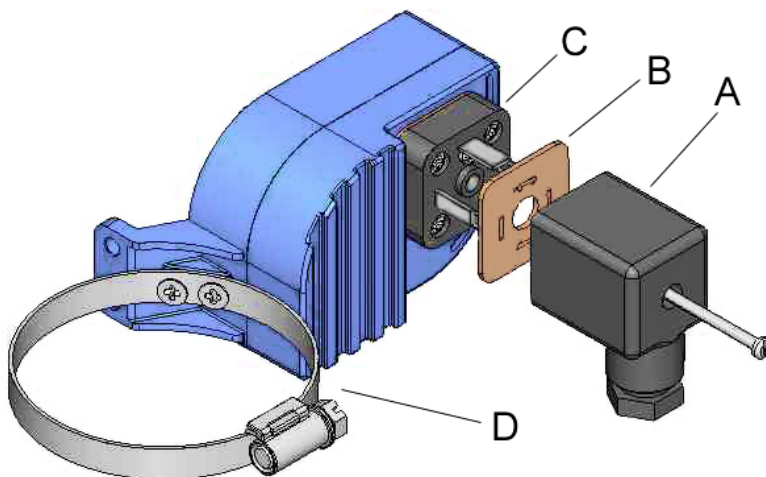

## MANTENIMIENTO (figura de la página siguiente)

Poner el automatismo en su posición normal de trabajo (figura superior) y desplazar un imán por el centro de la abrazadera (D), como si fuera el flotador. La orientación del imán debe ser vertical con el polo norte hacia arriba.

La palanca del microinterruptor (1) va equipada con un rodillo que se desliza por la leva (3).

Para comprobar el funcionamiento o subsanar posibles desajustes actuar de la siguiente forma:

En primer lugar abrir la caja del automatismo quitando los cuatro tornillos M4 x 25 DIN 7985.

Comprobar que el grupo de imanes (2) está bien fijado en el eje por medio del tornillo (5).

Posicionar el tornillo (5) según la figura (a tope en sentido de las agujas del reloj). Posicionar la leva (3) según la figura, y apretar el tornillo (4). En esta posición, el rodillo de la palanca del microinterruptor debe quedar aproximadamente a 1 mm de la cabeza del tornillo (4).

Si se dispone de un tester con medición de resistencia, conectarlo a los bornes 1 y 2 del conector.

Mover suavemente la leva (3) en los dos sentidos y a lo largo de su recorrido.

El tester deberá cambiar de circuito abierto a cortocircuito en un sentido y viceversa en el otro, cuando el rodillo esté a la mitad del recorrido de la zona excéntrica.

En el caso de no disponer de tester, puede realizar la operación anterior oyendo el "clic" de conmutación del microrruptor.

Nota: Si por manipulación indebida de la palanca del microrruptor, el funcionamiento no es correcto, deberá doblar suavemente la palanca del microrruptor (1) hasta conseguir la situación descrita anteriormente.

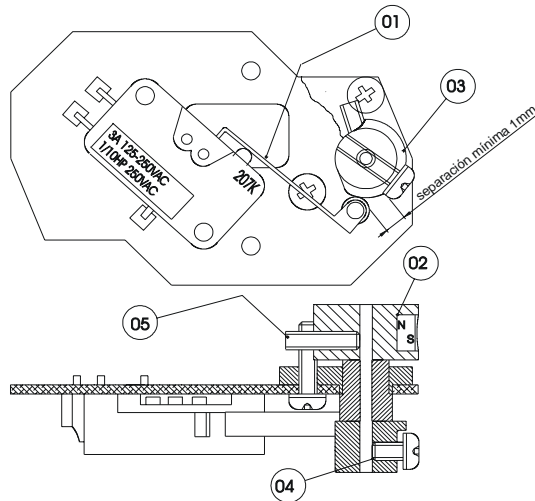

## GARANTÍA

Tecfluid S.A. GARANTIZA TODOS SUS PRODUCTOS POR UN PERÍODO DE 24 MESES desde su venta, contra cualquier defecto de materiales, fabricación y funcionamiento.

Quedan excluidas de esta garantía las averías que pueden atribuirse al uso indebido o aplicación diferente a la especificada en el pedido, manipulación por personal no autorizado por Tecfluid S.A., manejo inadecuado y malos tratos.

La obligación asumida por esta garantía se limita a la sustitución o reparación de las partes en las cuales se observen defectos que no hayan sido causados por uso indebido.

Esta garantía se limita a la reparación del equipo con exclusión de responsabilidad por cualquier otro daño.

Cualquier envío de material a nuestras instalaciones o a un distribuidor debe ser previamente autorizado.

Los productos enviados a nuestras instalaciones deberán estar debidamente embalados, limpios y completamente exentos de materias líquidas, grasas o sustancias nocivas, no aceptándose ninguna responsabilidad por posibles daños producidos durante el transporte. El equipo a reparar se deberá acompañar con una nota indicando el defecto observado, nombre, dirección y número de teléfono del usuario.

---

TECFLUID  
B.P. 27709  
95046 CERGY PONTOISE CEDEX (FRANCE)  
Tél. 01 34 64 38 00 – Fax. 01 30 37 96 86  
Internet : [www.tecfluid.fr](http://www.tecfluid.fr)