

Manual de Instrucciones

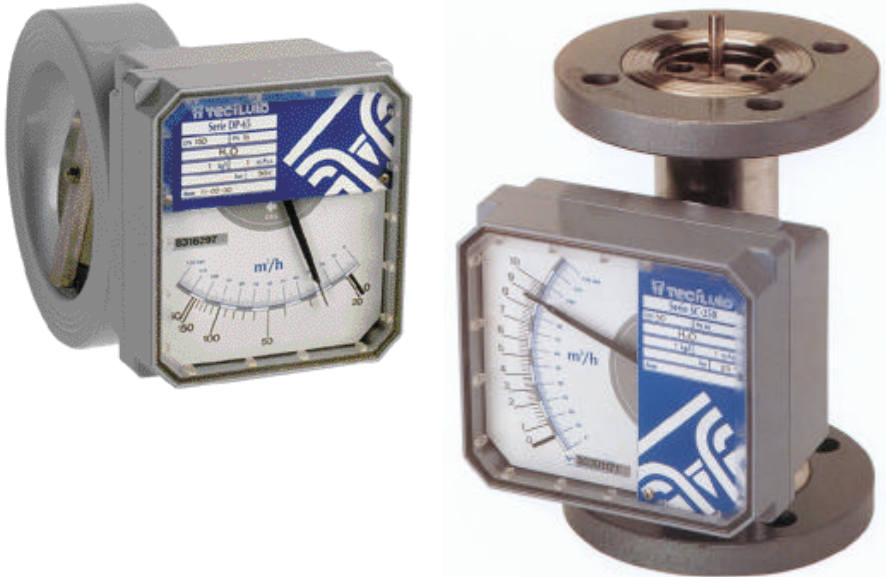

FUNCIONAMIENTO

Una leva excéntrica montada en el eje de la aguja indicadora, actúa sobre la palanca de cierre de la tobera del amplificador neumático, que aumenta así su presión interna.

Éste envía la variación de presión sobre el relé que modula la señal de salida de 3 - 15 psi (0,2 - 1 bar).

La posición de la leva excéntrica corresponde al caudal instantáneo circulante por el medidor.

CONEXIONADO

En la caja de lectura existen dos tomas con señalización de:

Entrada: Aire seco y filtrado, libre de impurezas, a presión constante de 1,4 Kp/cm² con variaciones máximas de $\pm 10\%$.

Salida: Señal de salida de 3 - 15 psi (0,2 - 1 bar), proporcional al caudal, que actúa sobre los elementos de medida, mando o regulación instalados externamente al medidor.

AJUSTE DEL 0

Para acceder al transmisor en el interior de la caja indicadora, debe retirarse la tapa frontal sujetada con 4 tornillos M5 x 16 DIN 912, empleando una llave allen de 4mm.

Estando el medidor de caudal sin paso de fluido y con la aguja indicadora en la posición 0 de la escala, con la alimentación tal como se ha indicado, la señal de salida debe ser de 3 psi (0,2 bar ó 147 mm Hg).

Si este valor está desfasado, se ajusta por el tornillo de puesta a cero del amplificador (Figura 1), basta con hacer girar el ajuste 1 - 2 vueltas como máximo.

Si no se consigue el ajuste, puede ser que en el transporte la palanca de seguimiento de la excéntrica se halla desplazado, se deberá posicionar en la posición original, ajustando después el 0 por el tornillo de ajuste.

Comprobar que el cojinete de la palanca se desplaza centrado sobre el perfil de la excéntrica.

No debe forzarse nunca la palanca de seguimiento de la excéntrica.

Si tenemos ya el valor 0 en la salida del sistema, se deberá comprobar el final de escala, que debe ser de 15 psi (1 bar ó 760 mm Hg), para ello desplazaremos manualmente la aguja indicadora, de forma suave y sin doblarla, hasta que coincida con el valor máximo de la escala graduada en las unidades de trabajo (NO la escala milimétrica), el final de escala NO se debe retocar por el ajuste 0 pues desplazaría la lectura del 0 y la salida proporcional de la señal. Si los valores son correctos el transmisor está a punto para funcionar.



Figura 1

MANTENIMIENTO (Figura 2)

Relé

Comprobar que el “chicle” o paso restringido (10) de entrada no está tapado por suciedad del aire de alimentación, si es así, el filtrado del aire no es correcto.

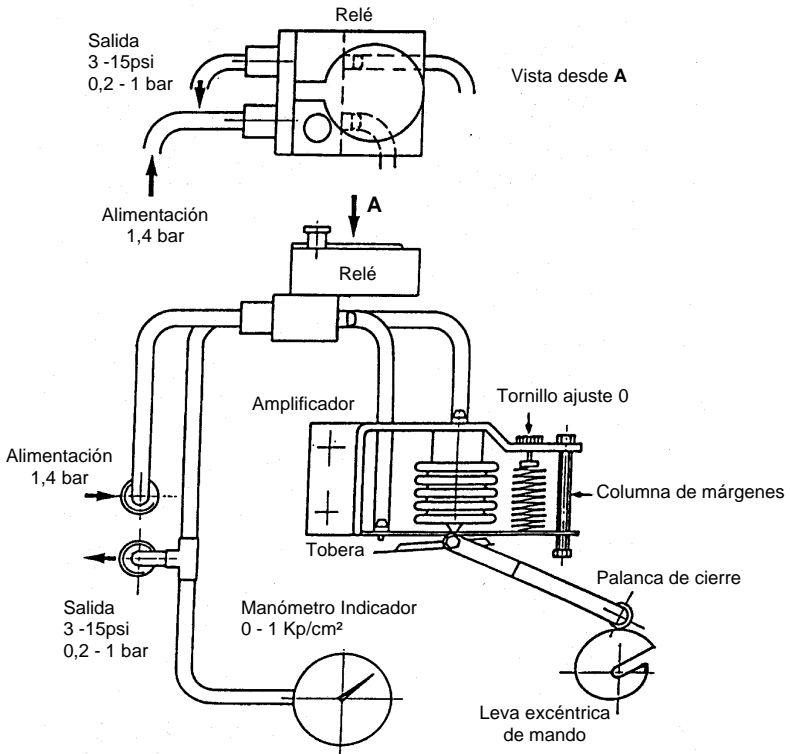
Si desmontamos los 4 tornillos superiores del relé se podrá observar el estado de la membrana (2) y se podrá definir si está en condiciones de buen funcionamiento o se debe cambiar.

Comprobar que existe una pequeña fuga de aire en el relé, en el lado opuesto a la entrada de alimentación.

Comprobar que las conexiones de alimentación de entrada y salida del relé son la indicada en el esquema de la figura 1.

Comprobar que la alimentación es correcta en presión y calidad del aire.

Amplificador

Comprobar que con alimentación al sistema, el amplificador se expande y el recorrido de la palanca sobre la excéntrica es seguido por una dilatación del fuelle.

La base del fuelle no debe topar en reposo (3 psi), con el tornillo superior de la columna de regulación de márgenes situada a la derecha del amplificador.

En el valor máximo (15 psi) tampoco deberá llegar al tope inferior de dicha columna de regulación de márgenes.

Comprobar que por la tobera sale aire de forma continuada y normal, si no es así se ha instalado mal la entrada de aire de alimentación o bien existen partículas que han obstruido la salida.

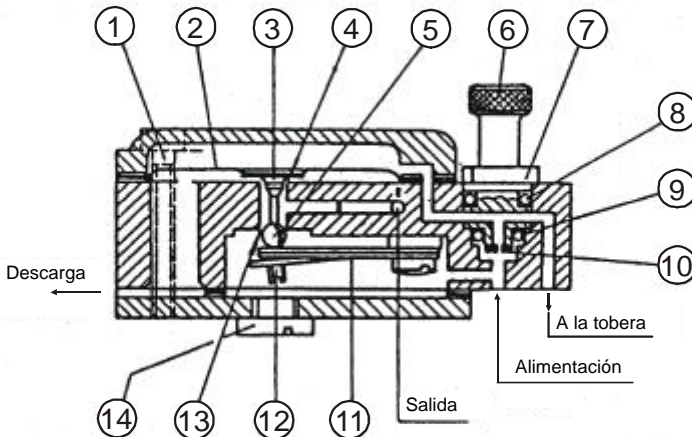

Nº	DENOMINACION	Nº	DENOMINACION
1	Tornillo de fijación	8	Anillo superior
2	Membrana metálica	9	Anillo inferior
3	Obturador cónico	10	Estrangulamiento calibrado
4	Conducto de descarga	11	Muelle a lámina
5	Obturador esférico	12	Tornillo regulación tensión muelle
6	Estrangulamiento (completo)	13	Conducto de alimentación
7	Soporte de fijación y estrangulamiento	14	Tapón

Figura 2

CARACTERISTICAS TECNICAS

Transmisor neumático que da una señal de 3-15 psi ó 0,2-1 bar proporcional al caudal medido.

- Alimentación: Aire 1,4 bar \pm 0,1 bar

TECFLUID
B.P. 27709
95046 CERGY PONTOISE CEDEX (FRANCE)
Tél. 01 34 64 38 00 – Fax. 01 30 37 96 86
Internet : www.tecfluid.fr